



## ENROLLADORES DE CUBIERTA

### COVER ROLLERS

### ENROULEURS POUR COUVERTURE



ES

Se ha creado una amplia gama de enrolladores de cubiertas que se adaptan a distintas medidas, tanto para piscina privada como pública. Entre sus características, cabe destacar su tubo telescópico de aluminio anodizado de Ø 110 mm con medidas disponibles de 2,5 a 6,9 metros y la opción de elegir entre 5 diferentes tipos de soporte (móvil, fijo con pletina, pared, ....) fabricados en acero inoxidable AISI-304L con tubo de Ø 43 mm x 1,2 mm acabado pulido brillo. El enrollador se suministra con todos los accesorios necesarios para su instalación, incluyendo una manivela de arrastre de 140 mm de longitud, freno de seguridad y cintas de fijación. El enrollador permite de manera opcional montar una segunda manivela para facilitar su manejo. Entre sus características, cabe destacar su tubo telescópico con almas interiores de 105 mm, que aseguran arrastres de > 50 kg., equivalentes a una superficie de 100 m<sup>2</sup> de tela de covertor.

GB

Flexinox Pool has created a wide range of cover rollers to be adapted to different dimensions, for both private and commercial pools. Amongst their features it's important to stress the telescopic tube in anodised aluminum Ø 110 mm with available dimensions from 2,5 to 6,9 m. and the option to choose amongst 5 different types of supports (movable, with flange, wall support...) made in stainless steel AISI-304L with tube Ø 43 mm x 1,2 mm with a polished finish. The cover roller is supplied with all necessary items for its installation, including the crank of 140 mm. length, security brake and fixing straps. The roller makes possible the installation of a second crank to make its handling easier. Its features include its telescopic tube with inner souls of 105 mm, ensuring trawls > 50 kg., equivalent to an area of 100 m<sup>2</sup> covertor cloth.

FR

Nous avons créé une gamme complète d'enrouleurs pour couvertures qui s'adaptent à différentes dimensions, aussi bien pour les piscines privées que publiques. Parmi leurs caractéristiques, il faut souligner leur tuyau télescopique en aluminium anodisé de Ø 110 mm avec des dimensions disponibles de 2,5 à 6,9 mètres et, en option, 5 différents types de support (portable, fixe avec platine, mural...) fabriqués en acier inoxydable AISI-304L avec un tuyau de Ø 43 mm x 1,2 mm finition polie brillante. L'enrouleur est fourni avec tous les accessoires nécessaires à son installation, et compris une manivelle d'entraînement de 140 mm de longueur, un frein de sécurité et des bandes de fixation. L'enrouleur permet, en option, de monter une deuxième manivelle pour en faciliter la manipulation. Ses caractéristiques comprennent son tube télescopique avec les âmes intérieures de 105 mm, assurant chaluts > 50 kg., qui équivalent à une région de 100 m<sup>2</sup> de tissu covertor.

## ENROLLADORES MOTORIZADOS · MOTORIZED COVER ROLLERS · ENROULEURS À MOTEUR

**ES** Tubo telescópico con 3 medidas diferentes fabricados en aluminio anodizado y los soportes en acero inoxidable.

### CARACTERÍSTICAS:

- Con mando a distancia
- Batería de litio
- Fácil instalación
- Corriente 12V. D/C
- Posibilidad de comprar únicamente el kit de motor + mando a distancia (cód. 87197016) para adaptar a nuestros enrolladores manuales.

**GB** Telescopic tub with 3 different measures made with anodized aluminium and supports in stainless steel.

### PRODUCT FEATURES:

- With remote control
- Lithium battery
- Easy installation
- 12V. D/C power.
- Possibility to buy only the kit with engine + remote control (ref. 87197016) in order to adapt in our manual cover rollers.

**FR** Tube télescopique avec 3 longueurs différentes en aluminium anodisé et les supports en acier inoxydable.

### CARACTÉRISTIQUES:

- Avec télécommande
- Batterie au lithium
- Installation facile
- Courant 12V D/C
- Possibilité d'acheter seulement le kit moteur + télécommande (ref. 87197016) d'adapter nos enrouleurs manuels.

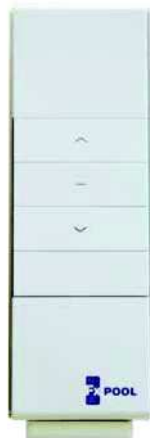

**ES** 30 POSIBLES COMBINACIONES:  
Enrollador completo =  
1 código de soporte +  
1 código de tubo telescópico

**GB** 30 POSSIBLE COMBINATIONS:  
1 code of support +  
1 code of telescopic tube

**FR** 30 POSSIBLE COMBINATIONS :  
1 code support +  
1 code de tube télescopique



COD.	Descripción / Description / Description
87197033	Manivela / Crank / Manivelle
87197032	Rueda / Wheel / Roue
87100236	Tapón / Rubber bumper / Tampon
87197041	Cintas de fijación / Fixing straps / Sandows de liaison (x4 U)
87197051	Freno / Brake / Frein
87100281	Tuerca especial / Special nut / Ecrow spécial
77157011	Kit bolsa accesorios / Kit accessories / Kit accessoires
77303040	Eje tubo / Axis tube / Axe tube

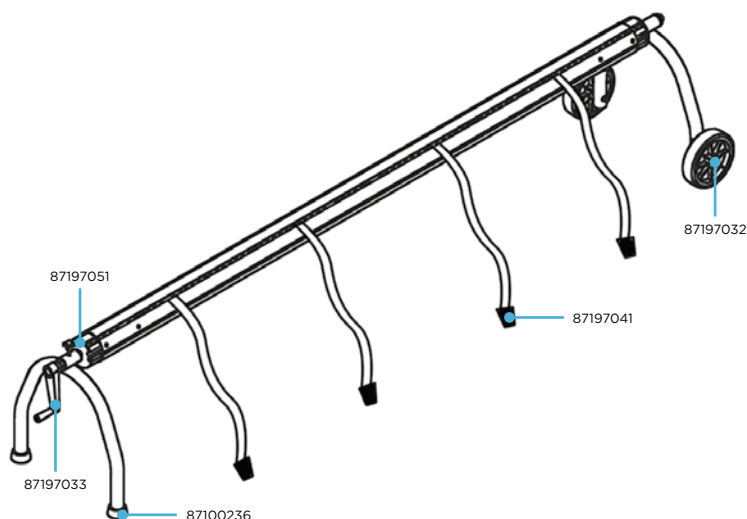

**TUBO TELESCÓPICO · TELESCOPIC TUBE · TUBE TÉLESCOPIQUE**

COD.	a	Ø	Cintas / Straps / Bandes
87197011	2500-4500	110	4
87197012	4300-5700	110	6
87197013	5300-6900	110	8

Tubos motorizados / Motorized telescopic tube / Tube télescopique motorisée			
COD.	a	b	Cintas / Straps / Bandes
87197017	2500-4500	110	4
87197018	4300-5700	110	6
87197019	5300-6900	110	8

Medidas caja / Box sizes / Mesurées caisses	
2800 x 240 x 120	
2500 x 240 x 120	
2500 x 240 x 120	

Incluye cintas de fijación  
Fixing straps included  
Sandows de liaison inclus

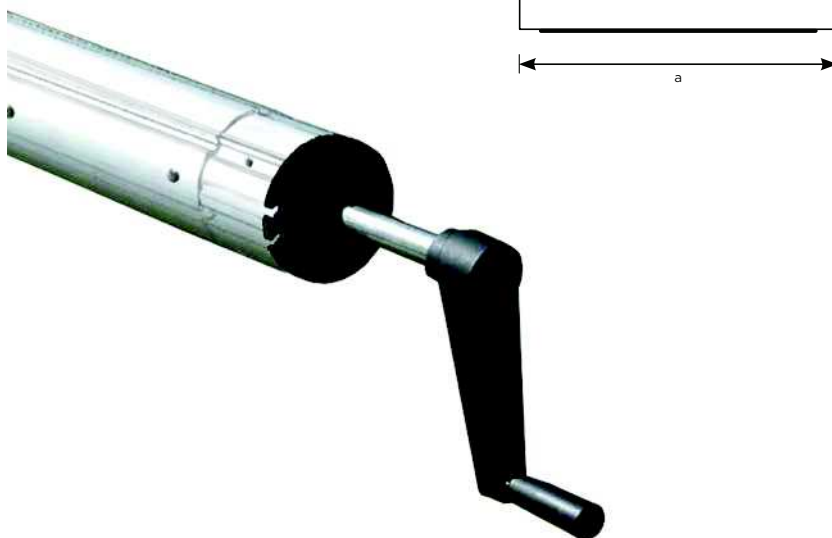
**MOTOR ENROLLADOR · COVER ROLLER MOTOR · MOTEUR POUR ENROULEUR**

COD.
87197016

**ES** Motor de fácil instalación en enrolladores existentes o nuevos. Funciona con batería.

**GB** Easy installation motor for new and existing cover rollers. It works with a battery.

**FR** Installation facile sur les enrouleurs neuf ou existentes. Fonctionnant sur batterie.

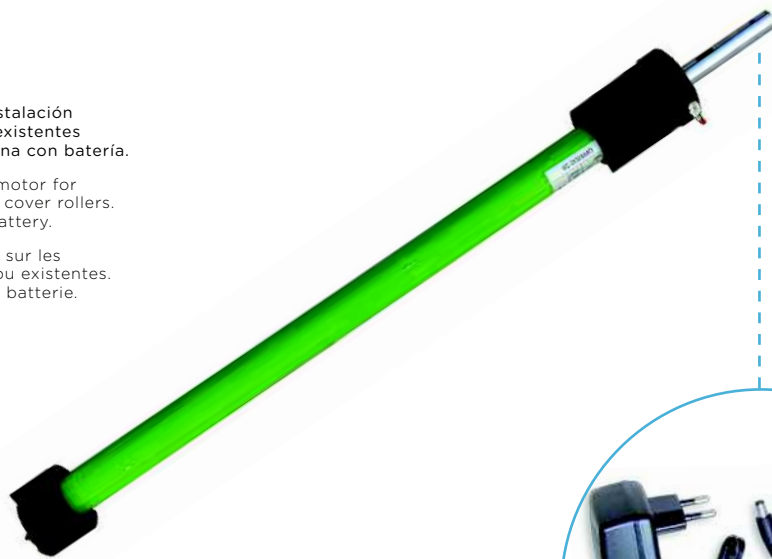

**ES** Este producto cumple con los requisitos esenciales de la Directiva CEM 89/336/CEE sobre Compatibilidad electromagnética y sus correspondientes modificaciones y las directivas Baja Tensión 73/23/CEE y 93/68/CEE.

**GB** This product complies the essential requirements of the Directive CEM 89/336/CEE Electromagnetic Compatibility and amendments and Low Voltage Directives 73/23/CEE and 93/68/CEE.

**FR** Ce produit répond aux exigences essentielles de la CEM 89/336/CEE Directive Compatibilité Electromagnétique et modifications et Directives Basse Tension 73/23/CEE et 93/68/CEE.

## SOPORTE MÓVIL · MOVABLE SUPPORT · SUPPORT MOBILE

AISI 304L

COD.

87197021

**ES** Referencia del soporte incluye ambos lados.  
Posibilidad de instalar dos manivelas.

**GB** Reference of support includes both sides.  
Possibility of installing two cranks.

**FR** Référence du support inclut les deux côtés.  
Possibilité d'installer deux manivelles.

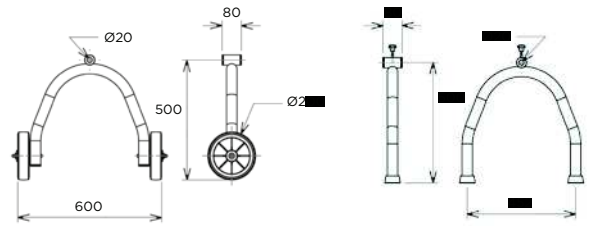

## SOPORTE FIJO EN U · U SUPPORT WITH FLANGES · SUPPORT U AVEC PLETINES

AISI 304L

COD.

87197024

**ES** Referencia del soporte incluye ambos lados.  
Posibilidad de instalar dos manivelas.

**GB** Reference of support includes both sides.  
Possibility of installing two cranks.

**FR** Référence du support inclut les deux côtés.  
Possibilité d'installer deux manivelles.

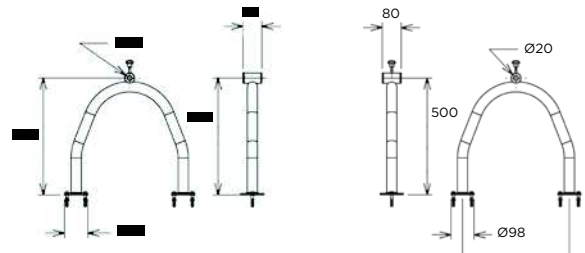

## SOPORTE FIJO DE PLETINA · SUPPORT WITH FLANGE · SUPPORT AVEC PLETINE

AISI 304L

COD.

87197022

**ES** Referencia del soporte incluye ambos lados.  
Posibilidad de instalar dos manivelas.

**GB** Reference of support includes both sides.  
Possibility of installing two cranks.

**FR** Référence du support inclut les deux côtés.  
Possibilité d'installer deux manivelles.

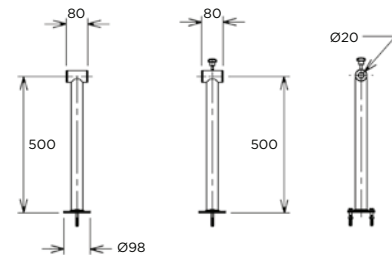

**SOPORTE PARED · WALL SUPPORT · SUPPORT PAROÏD**

AISI 304L

COD.

87197061

**ES** Referencia del soporte incluye ambos lados.  
Posibilidad de instalar dos manivelas.

**GB** Reference of support includes both sides.  
Possibility of installing two cranks.

**FR** Référence du support inclut les deux côtés.  
Possibilité d'installer deux manivelles.

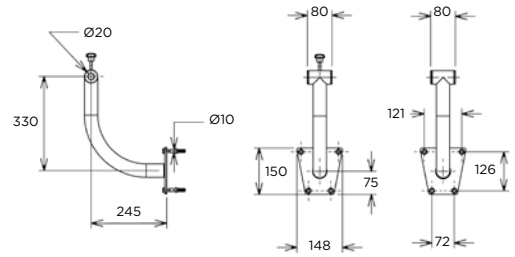

**SOPORTE PARA EMPOTRAR · SUPPORT TO BUILD-IN · SUPPORT À ENCASTER**

AISI 304L

COD.

87197023

**ES** Referencia del soporte incluye ambos lados.  
Posibilidad de instalar dos manivelas.

**GB** Reference of support includes both sides.  
Possibility of installing two cranks.

**FR** Référence du support inclut les deux côtés.  
Possibilité d'installer deux manivelles.

